

Montagevoorschrift

Deurnaalden met unikom kantschuiven

Al

Alprokon
aluminium

26.981538

#10A

1

Basisdeurnaald - Deurdikte 40 mm

- Gebruik bijgeleverde R.V.S. bevestigingsmiddelen
- **Attentie:** bij montage met een elektrische schroefbol moet de slipkoppeling worden gebruikt om afdraaien van de schroeven te voorkomen. Hierbij een boortje en schroefbitje van voldoende lengte gebruiken om beschadiging van het profiel te voorkomen.

➔ meer informatie op www.alprokon.com

Montage: Prefab-2000 (maatwerk zie onder):

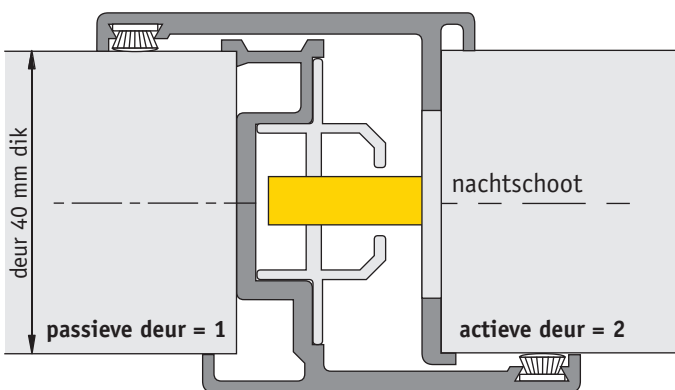
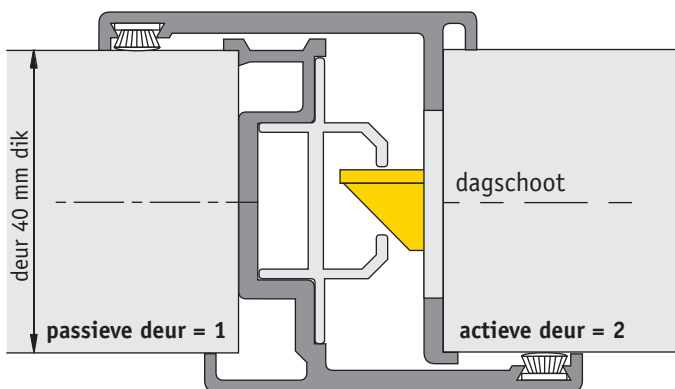

Sluitplaatje A1 in
boven- en onderdorpel

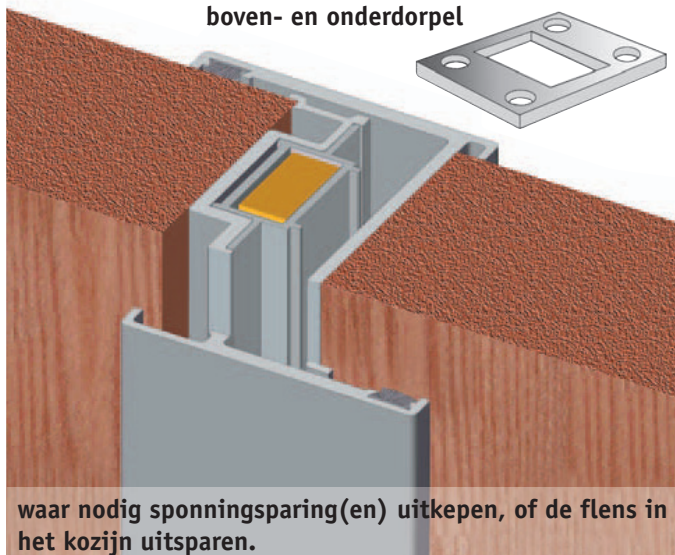

waar nodig sponningsparing(en) uitkepen, of de flens in het kozijn uitsparen.

Maat- en modelwijzigingen onder voorbehoud

Start: controle detail tussenruimte (zie pagina 2)

1. Slot

Aanbrengen van het slot in de loopdeur op een krukhoogte van 105 cm (voorplaat NIET inlaten).

2. Pasmaken en bevestigen - profiel **ACTIEVE** deur (2)

Naald met de slotvoorplaat-sparing, over de slotvoorplaat plaatsen, profiel aan de onder- en bovenkant inkorten (gelijk met de onder- en bovenkant deur). Waar nodig sponningsparingen uitkepen. Bevestigingsgaatjes boren (\emptyset 4,2 mm) en deze soevereinen. Profiel bevestigen met de platkopschroeven 4 x 25 mm.

3. Pasmaken en bevestigen - profiel **PASSIEVE** deur (1)

Inkorten tot op de juiste deurlengte. Waar nodig sponningsparingen uitkepen. Bevestigingsgaatjes boren (\emptyset 4,2 mm) en deze soevereinen. Profiel bevestigen met de platkopschroeven 4 x 25 mm.

4. Monteren kantschuiven in de **passieve** deur (1)

Kantschuiven plaatsen en vervolgens de schroefgaatjes in de kantschuiven doorboren in het naaldprofiel (boor \emptyset 2,5 mm), zie ook de illustratie op pagina 2. De kantschuiven op het naaldprofiel bevestigen met de zelftappende kruiskopschroefjes. In onder- en bovendorpel de **sluitplaatjes A1** monteren.

5. Monteren sluitplaat in de **passieve** deur (1)

Sluitplaat corresponderend met de schoot (schoten) plaatsen en vervolgens de schroefgaatjes in de sluitplaat doorboren in het naaldprofiel (boor \emptyset 4,2 mm), zie ook de illustratie op pagina 2. Sluitplaat bevestigen; schroeven met afgeplatte cilinderkop 4 x 35 mm.

Montage: Uitvoering 29-maatwerk:

1. Deurnaaldprofielen bevestigen

De deurnaalden zijn af fabriek op maat gemaakt. De deurnaalden kunnen na het aanbrengen van het slot direct op de deuren gemonteerd worden met de platkopschroeven 4 x 25 mm.

2. Sluitplaat

Sluitplaat corresponderend met de reeds voorgeboorde bevestigingsgaten plaatsen en vastzetten met de cilinderkop-schroeven 4 x 35 mm).

Datum: 01 maart 2012 - rev. 0

Montagevoorschrift

Deurnaalden met unikom kantschuiven

Al

Alprokon
aluminium

26.981538

#10A

2

Basisdeurnaald - Deurdikte 40 mm

- Uitvoering 29-Maatwerk
- Uitvoering Prefab-2000

Alprokon Aluminium Development B.V.
Bremen 1, 2993 LJ Barendrecht
Postbus 1160, 2990 CA Barendrecht
www.alprokon.com

t (0180) 64 39 50
f (0180) 64 39 65
e info@alprokon.com

➔ 27 mm ruimte tussen de deuren

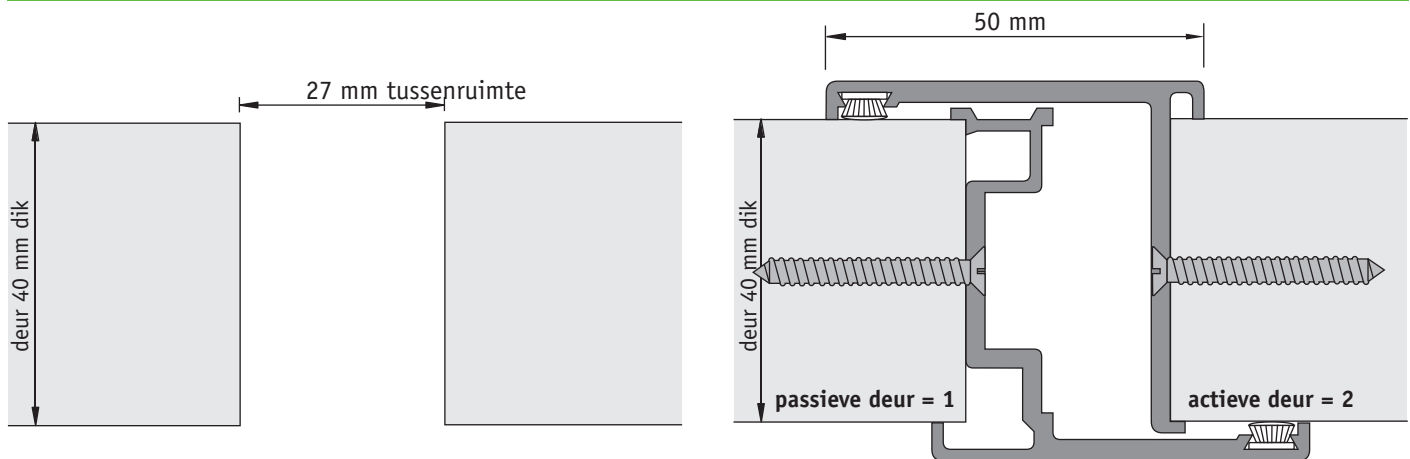

➔ Monteren van de unikom kantschuiven

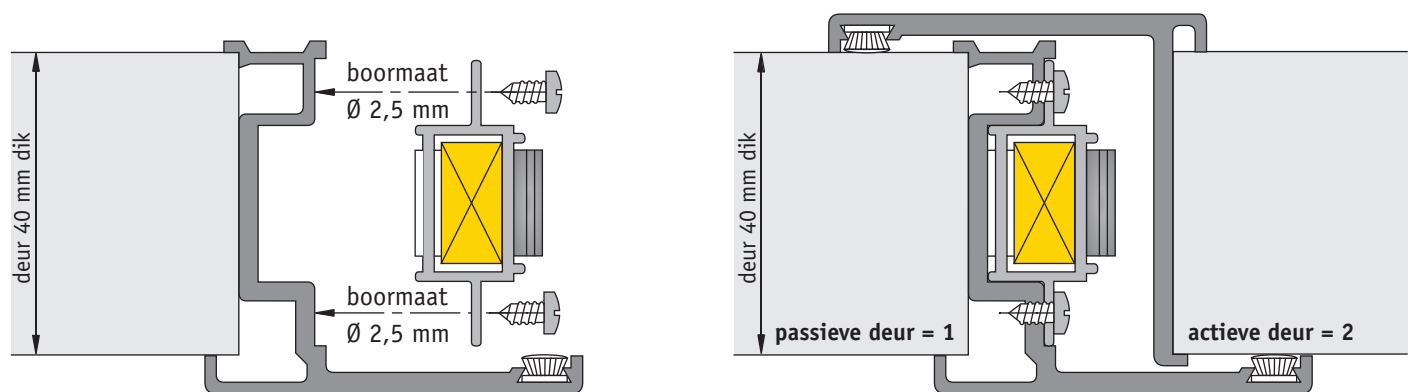

➔ Monteren van de sluitplaat

